

CTEホットカットシステム

CTE Hot Cut System

**NEW
CONCEPT**



CTEはニューコンセプトに基づく新世代のホットカットシステムを提供いたします。CTEホットカット装置は、ホットカット（空冷）、ウォーターリング（水冷）、ミストカット（ミスト冷却）の1台3役が可能です。

CTE provides a new generation hot cut system based on new concepts. The CTE hot cut equipment makes three roles possible in one device: hot cut (air-cooled), water ring (water-cooled), and mist cut (mist-cooled).

● 押出機からのホットカッター本体の切り離し・フランジ部およびカッターフード内部の清掃が簡単に行えます。ホットカット装置本体はキャスター又はスライドレールでの移動により、簡単に押出機から切り離すことができ、フランジ内の清掃は簡単に行えます。またカッターフードおよびモータを後退させることにより、フード内部の清掃も簡単に行えます。

● ペレットの切断長さが変更可能
モータ回転数を変更することによって、吐出されるペレットの切断長さが変えられます。

● ペレット性状に適したカッタ枚数変更・切断速度設定が可能
カッタ枚数は2枚又は4枚選択ができ、モータ回転数と併せてペレットの性状に適した切断速度に設定できます。

● 様々な流体吐出に対応
フードに供給する流体を替えることで、ホットカット（空冷）、ウォーターリング（水冷）、ミストカット（ミスト冷却）に簡単に変更ができます。

● The hot cutter unit separates from the extruder / The die and the inside of the cutter hood can be easily cleaned.

By moving the main unit of the hot cut equipment on the slide rail or casters, it can be easily separated from the extruder and the inside of the die can be easily cleaned. The inside of the cutter hood can also be easily cleaned by retracting the cutter hood and motor.

● Changeable pellet cut length

By changing the motor speed, the cut length of the pellets can be changed.

● Changeable number of cutter blades / Settable cutting speed suited to the pellet properties

Cutter blades can be selected from 2 or 4 blades and combined with the motor speed, can set a cutting speed suitable to the pellet properties.

● Supports various fluid discharge

By changing the fluid supplied to the hood, the equipment can easily change between hot cut (air-cooled), water ring (water-cooled), and mist cut (mist-cooled).

CTE CTE Co., Ltd.

図1. ホットカット装置概略図

Figure 1. Hot Cut Equipment Outline

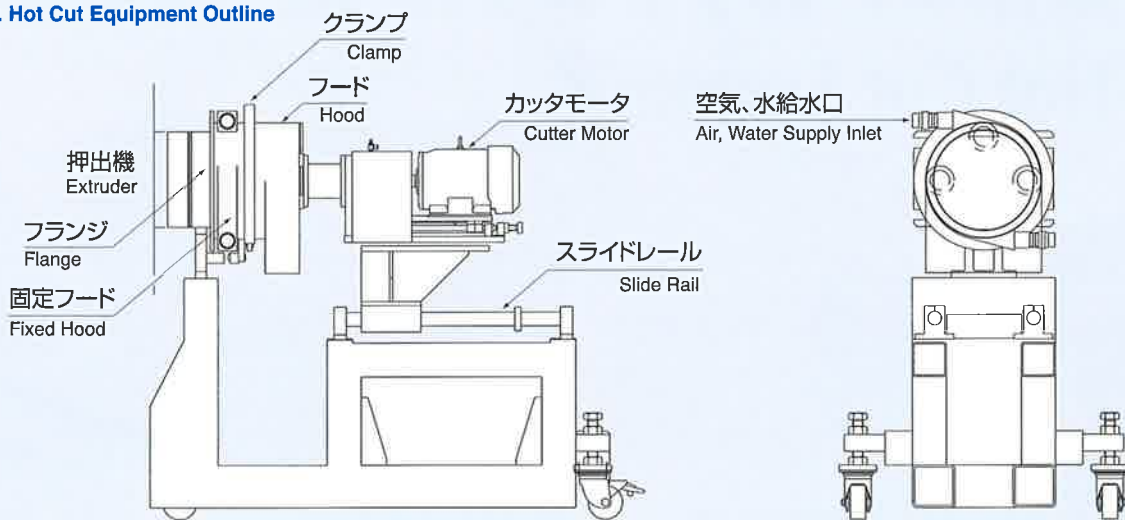

● ホットカット（空冷）装置として使用される場合（図2）

水分の付着を嫌う樹脂の場合、空冷ホットカット装置を選択します。供給された空気の流れは、切断されたペレットを冷却しながら、フードの落とし口まで排出します。排出されたペレットは空送装置によって所定の場所に空冷搬送されます。

● When used as hot cut (air-cooled) equipment (figure 2)

Select the air-cooled hot cut equipment with resins averse to the adhesion of moisture. The flow of supplied air ejects cut pellets out the hood chute while cooling them. Ejected pellets are transported air-cooled to the designated location by the pneumatic conveyance equipment.

● ミストカット（ミスト冷却）装置として使用される場合（図2）

ウォータリングほどの水冷却は必要としないものの、ある程度のペレット急冷が必要とされる場合はミストカット方式を選択します。フードに供給された水とエアは霧状（ミスト）となり、フード内のペレットを冷却するとともに、排出口まで搬送します。排出されたペレットは空送装置によって所定の場所に搬送されます。

● When used as mist cut (mist-cooled) equipment (figure 2)

Select the mist cut method when pellets do not require as much cooling as the water ring, but they do require a certain level of rapid cooling. The water and air supplied to the hood turn into mist, pellets in the hood are cooled as they are transported to the outlet. Ejected pellets are transported to the designated location by the pneumatic conveyance equipment.

● ウォータリング（水冷）装置として使用される場合（図3）

ペレットが水をはじきやすい樹脂で、切断後のペレットを急速に冷却する必要がある場合はウォータリングを選択します。

本システムは脱水機と比較的多量の水を使用しますが、脱水機内の水は、電動ポンプによってフードに循環供給されます。水分を除去したペレットは、脱水機の排出口から排出されます。

● When used as water ring (water-cooled) equipment (figure 3)

Select the water ring when pellets of a resin that easily resists water require rapid cooling after being cut. Since the system uses a comparatively large amount of water with a centrifugal dryer, the water in the dryer is circulated back to the hood by an electric pump. Dried pellets are ejected from the dryer outlet.

図2. ホットカット（空冷）装置及びミストカット（ミスト冷却）装置

Figure 2. Hot Cut (Air-cooled) Equipment & Mist Cut (Mist-cooled) Equipment



図3. ウォータリング（水冷）装置

Figure 3. Water Ring (Water-cooled) Equipment

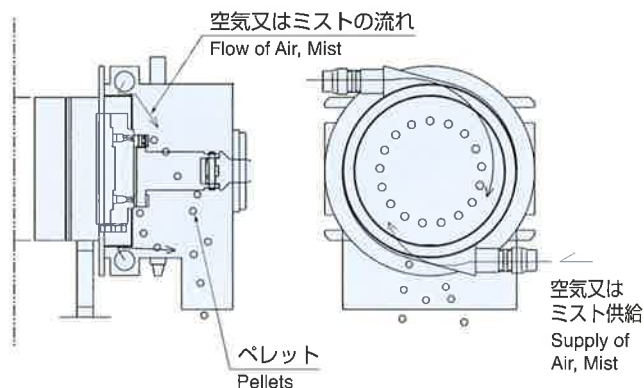
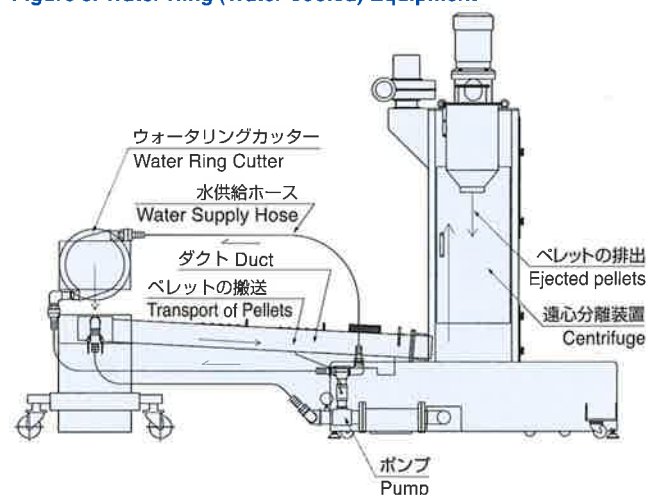

CTE 株式会社 シーティーイー

本社 〒362-0032 埼玉県上尾市日の出3-4-5
TEL 048-778-0393 FAX 048-778-0394
東京事務所 〒160-0008 東京都新宿区三栄町1-1 四谷Xeビル2F
TEL 03-3351-6500 FAX 03-3351-6512

CTE Co., Ltd.

CTE Co., Ltd.

Headquarters 3-4-5 Hinode, Ageo-city, Saitama 362-0032, Japan
TEL 81-48-778-0393 FAX 81-48-778-0394
Tokyo Office 2F, Yotsuya Xe Bldg., 1-1, Saneicho, Shinjuku-ku, Tokyo 160-0008, Japan
TEL 81-3-3351-6500 FAX 81-3-3351-6512

E-mail : info@cte-japan.com www.cte-japan.com